

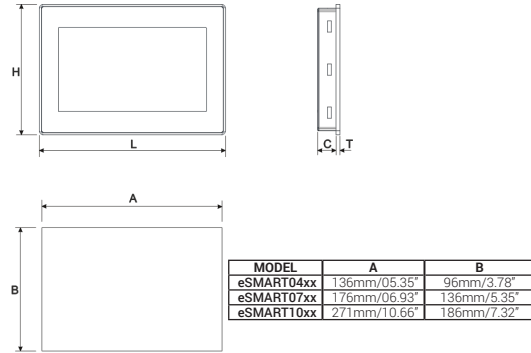

eSMARTxxx

Installation guide
 Installationsanleitung
 Notice d'installation
 Guía de instalación
 Guida di installazione

1 DIMENSION-CUT OUT (*)/ ABMESSUNGEN-EINBAUAUSSCHNITT (*)/ DIMENSION-DECOUPE (*)/ DIMENSIONES-SECCION (*)/ DIMENSIONI-FORATURA (*)



MODEL	A	B
eSMART04xx	136mm/05.35"	96mm/3.78"
eSMART07xx	176mm/06.93"	136mm/5.35"
eSMART10xx	271mm/10.66"	186mm/7.32"

MODEL	C	H	L	T
eSMART04xx	29mm/01.14"	107mm/04.21"	147mm/05.78"	5mm/00.19"
eSMART07xx	29mm/01.14"	147mm/05.79"	187mm/07.36"	5mm/00.19"
eSMART10xx	29mm/01.14"	197mm/07.75"	282mm/11.10"	6mm/00.23"

Model	CSD	CSD2
eSMART04xx	350mm/13.77"	200mm/07.87"
eSMART07xx	500mm/19.68"	400mm/15.74"
eSMART07Mx	550mm/21.65"	350mm/13.77"
eSMART10xx	350mm/13.77"	250mm/09.84"

CSD = Minimum Compass Safe Distance of standard compass/ Minimum sicherer Entfernung von der Norm Kompass/ Distance minimale de sécurité du compas/ Distancia minima de seguridad de la brújula/ Minima distanza di sicurezza dalla bussola standard
 CSD2 = Minimum Compass Safe Distance of steering compass, standby steering compass, emergency compass/ Minimaler Sicherheitsabstand vom Steuerstand Kompass, Kompass Stand-by, Notfall Kompass/ La distance minimale de sécurité du compas, compas stand-by, boussole de secours/ Distancia minima de seguridad desde el compás, el compás de espera, brújula de emergencia/ Minima distanza di sicurezza dalla bussola di rotta, bussola standby, bussola di emergenza

(*) see note EX3 / Siehe Hinweis EX3 / Voir note EX3 / Véase la nota EX3 / vedi nota EX3

2 FIXING BRACKET/ BEFESTIGUNG/ MONTER ET SERRER LES ÉTRIERS/ PIEZAS DE SUJECCIÓN/ FISSAGGIO SUPPORTI

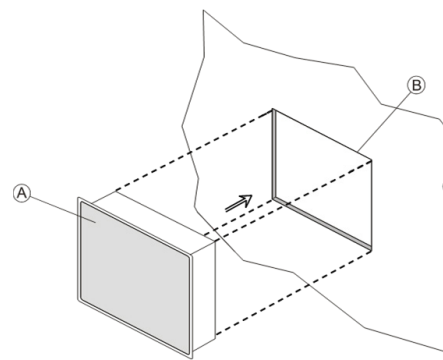

A. eSMARTxxxx
 B. Installation cut-out/ Einbauausschnitt/ Decoupe de montage/ Seccion para montaje/ Foratura per il montaggio

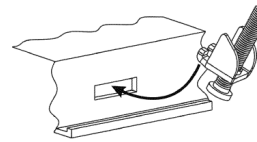

Tightening torque: 75 Ncm
 Anzugsdrehmoment: 75 Ncm
 Couple de serrage: 75 Ncm
 Par de apriete: 75 Ncm
 Coppia di serraggio: 75 Ncm

3 REAR VIEW/ RÜCKANSICHT/ FACE ARRIERE/ VISTA POSTERIOR/ VISTA POSTERIORE

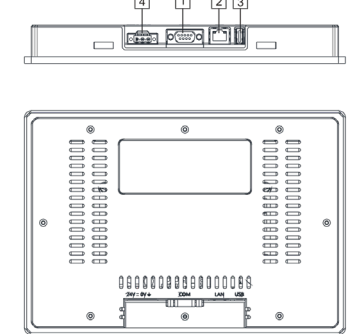

- Serial port (5V 100mA max.)
- Ethernet port
- USB port (version 2.0, 5V 500mA max)
- Power supply (18-32Vdc)

! WARNING - (USB Connectors) NOT FOR USE IN HAZARDOUS LOCATIONS. WARNUNG – USB Anschluss darf nicht in explosionsgefährdeten Bereichen verwendet werden. AVERTISSEMENT - (connecteurs USB) NE PAS UTILISER DANS DES ENDROITS DANGEREUX. ADVERTENCIA - (conectores USB) NO PARA USO EN LUGARES PELIGROSOS. ATTENZIONE - (connettori USB) NON PER USO IN AREE PERICOLOSE.

! All ports are SELV (Safety Extra - Low Voltage) according European Standards and Class 2 according UL Standards. Alle Anschlüsse sind SELV (Kleinspannung) nach europäischen Standards und Class 2 nach UL Standards. Toutes les portes sont SELV (Extra Sécurité - Voltage bas) selon les normes européennes et de Class 2 selon normes UL. Todos los puertos son SELV (Seguridad Extra - Baja tensión) según las normas europeas y Class 2 según las normas UL. Tutte le porte sono in SELV (bassissima tensione di sicurezza) secondo le norme europee e Class 2 secondo UL.

4 POWER SUPPLY/ SPANNUNGSVERSORGUNG/ ALIMENTATIO/ ALIMENTACION DE CORRIENTE/ ALIMENTAZIONE

! Extra low voltage power supply / Limited power source. Kleinspannung Stromversorgung / Limitierte Stromquelle. Alimentation de voltage extra bas / tension d'alimentation limitée. Fuente de alimentación de extra baja tensión / Tensión limitada. Alimentatore a bassissima tensione di sicurezza / sorgente di potenza limitata.

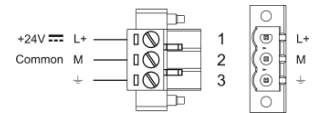

DC Power Connector - AWG24 wire size - R/C Terminal Blocks (XCFR2), Female pitch 5.08mm, torque 4.5 lb-in (50Ncm)
 DC Spannungsklemme - AWG24 Drahtstärke - R/C Terminal Block (XCFR2), weibloch Teilung 5.08mm, Drehmoment 4.5 lb-in (50Ncm)
 Alimentateur DC - AWG24 taille de fil - Blockages terminales R/C (XCFR2), terrain Femme 5.08mm, couple 4.5 lb-in (50Ncm)
 Conector de alimentación - AWG24 tamaño del cable - R/C Regleta de Tornillos (XCFR2), el tono femenino 5.08mm, par de apriete 4.5 lb-in (50Ncm)
 Connettore di alimentazione - dimensione cavi AWG24 - R/C morsetti (XCFR2), femmina passo 5.08mm, coppia 4.5 lb-in (50 Ncm)

! Do not open the cabinet while the system is powered up. Öffnen Sie das Gehäuse nicht, während das System eingeschaltet. Ne pas ouvrir le boîtier lorsque le système est sous tension. No abra la unidad mientras el sistema está encendido. Non aprire l'armadio quando il sistema è acceso.

! Don't open the panel rear cover when the power supply is applied. Das Bediengerät nicht unter Spannung öffnen. N'ouvrez pas le couvercle arrière avec le pupitre sous tension. No abra la parte posterior del terminal cuando esté conectado a tensión. Non aprire l'involucro dei pannelli quando sono alimentati.

The unit must always be grounded to earth. Earth connection will have to be done using either the screw or the faston terminal located near the power supply terminal block. Also connect to ground the terminal 3 on the power supply terminal block. Das Gerät muss immer geerdert werden. Erdungsanschluss muss getan werden, entweder mit der Schraube oder die faston Terminal in der Nähe der Stromversorgung Klemmenblock. Schließen Sie auch das Terminal 3 an der Stromversorgung Klemmenblock zu erden. L'appareil doit toujours être mis à la terre. Prise de terre devra être fait en utilisant soit la vis ou la borne faston situé à proximité du bornier d'alimentation. Connectez également à la terre la borne 3 sur le bornier d'alimentation. La unidad debe estar siempre conectado a tierra. Toma de tierra tendrá que ser hecho utilizando el tornillo o el terminal faston ubicada cerca del bloque de terminales de alimentación. También conecte a tierra el terminal 3 en el bloque de terminales de alimentación. L'unità deve essere sempre collegata a terra. Il collegamento a terra dovrà essere effettuato utilizzando la vite o il terminale faston situato vicino al blocco terminale di alimentazione. Collegare a terra anche il terminale 3 sul morsetto di alimentazione.

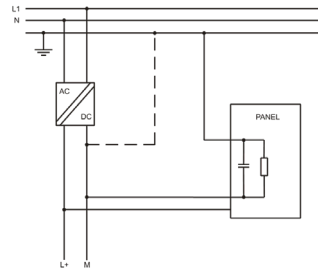

! Ensure that the power supply has enough power capacity for the operation of the equipment. Stellen Sie sicher, dass die Spannungsversorgung genügend Leistungskapazität für den Betrieb des Gerätes aufweist. Assurez vous que votre alimentation possède suffisamment de puissance pour le pupitre. Asegúrese que la fuente de alimentación tiene suficiente capacidad para operar con el equipo. Verificare che l'alimentatore sia in grado di erogare la potenza necessaria per il corretto funzionamento dell'apparecchiatura.

! WARNING: Do not separate when energized. WARNUNG: Nicht trennen, wenn aktiviert. ATTENTION: Ne pas séparer sous tension. ADVERTENCIA: No separar cuando energizado. AVVERTIMENTO: Non scollegare sotto tensione.

5 CONNECTIONS / ANSCHLÜSSE/ RACCORDAMENTI/ CONEXIONES/ COLLEGAMENTI

SERIAL PORT

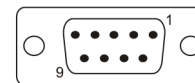

Pin	Description
1	GND
2	
3	TX/CHA-
4	RX/CHB-
5	
6	+5V output
7	CTS/CHB+
8	RTS/CHA+
9	

To operate in RS485 pins 4-3 and 8-7 must be connected externally/ Für den Betrieb im RS485 Stift 4-3 und 8-7 ist extern angeschlossen werden/ Pour une utilisation dans la broche RS485 4-3 et 8-7 doivent être connectés en externe/ Para operar en RS485 los pines 4-3 y 8-7 deben estar conectados externamente/ Per il funzionamento in RS485 i pin 4-3 e 8-7 devono essere collegati esternamente.

! For use in Pollution Degree 2 Environment, Maximum Surrounding Air Temperature 50°C. Für den Einsatz in Verschmutzungsgrad 2, Maximale Umgebungslufttemperatur 50°C. Pour une utilisation en environnement dégradé de pollution 2, au maximum une température ambiante de 50°C. Para su uso en la contaminación del medio ambiente grado 2, la máxima temperatura del aire circundante 50°C. Per l'impiego in ambiente grado di inquinamento 2, massima temperatura dell'aria circostante 50°C.

! CAUTION: FOR USE IN A CONTROLLED ENVIRONMENT, REFER TO MANUAL FOR ENVIRONMENTAL CONDITIONS. ATTENTION: POUR UTILISATION EN ATMOSPHERE CONTROLÉE, CONSULTER LA NOTICE TECHNIQUE.

! The graphic panel must not be exposed to direct sunlight. Die Belüftung des Gerätes darf nicht direktem Sonnenlicht ausgesetzt werden. Le panneau graphique ne doit pas être exposé à la lumière direct du soleil. No exponer el panel a la luz directa del sol. Il terminale grafico non deve essere esposto alla luce diretta del sole.

! The vents in the panel casing must not be obstructed. Die Belüftung des Gerätes darf nicht behindert werden. Les ouvertures dans la cage du panneau ne doivent pas être obstruées. Las ranuras de ventilación no deben obstruirse. Le prese d'aria del pannello non devono essere ostruite.

The products have been designed for use in Hazardous Location according ANSI/ISA-12.12.01

Die Produkte sind für den Einsatz in explosionsgefährdeten Bereichen nach ANSI/ISA-12.12.01 konzipiert

Les produits ont été conçus pour une utilisation dans des endroits dangereux selon ANSI/ISA-12.12.01

Los productos han sido diseñados para su uso en lugares peligrosos de acuerdo ANSI/ISA-12.12.01

I prodotti sono stati progettati per l'uso in aree pericolose secondo ANSI/ISA-12.12.01

6 USAGE EN EXPLOSION-HAZARDOUS AREAS ZONE 2 AND ZONE 22/ EINSATZ IM EXPLOSIONSGEFÄHRDETEN BEREICH ZONE 2 UND ZONE 22/ UTILISATION EN ENVIRONNEMENTS À ATMOSPHERE EXPLOSIBLE DE ZONE 2 ET ZONE 22/ USO EN ÁREAS CON PELIGRO DE EXPLOSIÓN, ZONAS 2 Y 22/ IMPIEGO IN ZONE ESPOSTE AL PERICOLO DI ATMOSFERA ESPLOSIVA AREE ZONA 2 E ZONA 22

EX1 The connection and installation have to be done in conformity with ATEX Directive EN 60079-14, and have to be performed by qualified personnel and in possession of necessary skills. / Die Verbindung und Installation zu tun, in Übereinstimmung mit ATEX-Richtlinie, EN 60079-14, und müssen von autorisierten, qualifizierten Personal und im Besitz der erforderlichen Fertigkeiten. / La connexion et l'installation se faire en conformité avec la Directive ATEX, EN 60079-14, et doivent être effectuées par des représentants autorisés, de personnel qualifié et en possession des compétences nécessaires. / La conexión y la instalación tiene que ser hecha en conformidad con la Directiva ATEX, EN 60079-14, y tienen que ser realizadas por autorizada, personal cualificado y en posesión de las destrezas necesarias. / I cablaggi e l'installazione devono essere fatti in conformità alla direttiva ATEX, EN 60079-14 e devono essere eseguiti da personale autorizzato, qualificato e in possesso delle necessarie competenze.

EX2 Confirm that the location is free from explosively hazardous gases or dust before connecting or disconnecting equipment, replacing or wiring modules. Confirm that the power supply has been turned OFF before disconnecting, replacing or wiring modules. Stellen Sie sicher, dass die Umgebung frei von explosiven Gasen oder Staubpartikeln ist bevor Sie das Gerät anschliessen, ersetzen oder an der Verkabelung arbeiten. Stellen Sie sicher, dass die Spannungsversorgung ausgeschaltet wurde bevor Sie das Gerät abklemmen, ersetzen oder an der Verkabelung arbeiten / Confirmez que la place est libre de gaz ou poudre au danger explosif avant de joindre ou disjoindre l'équipement, remplacer ou faire la canalisation des modules. Confirmez que l'alimentateur a été fermé avant de disjoindre, remplacer ou fair la canalisation des modules. / Asegurarse que la zona este libre de gases o polvo explosivo antes de conectar o desconectar los equipos, reemplazar o cablear los módulos. Asegurarse que la alimentación esta apagada antes de reemplazar o cablear los módulos. / Prima di collegare o scollegare l'apparecchiatura, sostituire o cabiare moduli, controllare che l'area di lavoro sia priva di gas o polveri potenzialmente esplosive. / Controllare che l'alimentatore sia spento prima di scollegare, sostituire o cabiare i moduli.

EX3 Check that graphic panels are mounted in an industrial control panel/enclosure satisfying minimum IP54 degree of protection for application in zone 2. / Vergewissern Sie sich, dass Grafik-Panels in einem industriellen Bedienfeld/Gehäuse installiert sind, das den Mindestschutzgrad IP54 für den Einsatz in Zone 2 erfüllt. / Vérifier que les panneaux graphiques sont montés dans un panneau/boîtier de contrôle industriel satisfaisant au degré de protection IP54 minimum pour une application dans la zone 2. / Verifique que los paneles gráficos estén montados en un panel/gabinete de control industrial que satisfaga un grado mínimo de protección IP54 para la aplicación en la zona 2. / Controllare che i terminali grafici siano montati in un pannello di controllo/involucro industriale che soddisfi almeno il grado di protezione IP54 per la applicazione in zona 2.

EX4 Specific conditions of use
 - The equipment shall only be used in an area of at least pollution degree 2, as defined in EN 60664-1.
 - The equipment shall be installed in an enclosure that provides a minimum ingress protection of IP 54 in accordance with EN 60079-0.
 - Transient protection shall be provided that is set at a level not exceeding 140 % of the peak rated voltage value at the supply terminals to the equipment.
 - Das Gerät darf nur in einem Bereich mit mindestens Verschmutzungsgrad 2 verwendet werden, wie in EN 60664-1 definiert.
 - Das Gerät muss in einem Gehäuse installiert werden, das eine Schutzart von mindestens IP54 gemäß EN 60079-0 bietet.
 - Geben Sie ein Gerät Überspannungsschutz ist. Stellen Sie sicher, dass der Spitzenwert der Schutzrichtung gegen Überspannung nicht mehr als 140% der Nennspannung des Gerätes nicht übersteigt.
 - L'équipement ne doit être utilisé que dans une zone d'au moins un degré de pollution 2, tel que défini dans la norme EN 60664-1.
 - L'équipement doit être installé dans un boîtier offrant un indice de protection minimum IP54 conformément à la norme EN 60079-0.
 - Protection contre les transitoires doit être prévu qui est fixé à un niveau ne dépassant pas 140% de la valeur de la tension nominale de crête aux bornes d'alimentation de l'équipement.
 - El equipo solo se debe utilizar en un área de al menos grado de contaminación 2, como se define en EN 60664-1.
 - El equipo se instalará en una carcasa que proporcione una protección de entrada mínima de IP54 de acuerdo con EN 60079-0.
 - Proporcionar un dispositivo de protección contra sobretensiones. Asegúrese de que el valor de pico del dispositivo de protección contra sobretensiones no exceda de 140% de la tensión nominal del equipo.
 - L'apparecchiatura deve essere utilizzata solo in un'area con almeno grado di inquinamento 2, come definito in EN 60664-1.
 - L'apparecchiatura deve essere installata in un involucro che fornisca una protezione di ingresso minima di IP54 in conformità con EN 60079-0.
 - Fornire un dispositivo si protezione contro le sovratensioni. Assicurarsi che il valore di picco del dispositivo di protezione contro le sovratensioni non superi il 140% della tensione nominale dell'apparecchiatura.

EX5 Ensure that the labelling specifications are compatible with the conditions permitted for the hazardous area at the site where it is being used (Zone 2). Stellen Sie sicher, dass die Spezifikationen des Etiketts mit den Bedingungen für den Ex-Bereich übereinstimmen in dem das Gerät eingesetzt wird (Zone 2). Assurez vous que les spécifications d'étiquetage soient compatibles avec les conditions demandées par la zone dangereuse où il est utilisé (Zones 2). Asegúrese de que las condiciones especificadas en la etiqueta son compatibles con las condiciones permitidas en la zona donde esta siendo utilizada. (Zone 2) Controllare che i dati tecnici indicati sulla targhetta siano compatibili con le condizioni ammesse per l'area potenzialmente esplosiva nella sede d'impiego (Zone 2)

DO NOT DISCONNECT WHILE CIRCUIT IS LIVE
 TRENNEN SIE DAS GERÄT NICHT VON DER SPANNUNGSQUELLE WÄHREND DAS GERÄT IN BETRIEB IST
 NE DISJOINDRE PAS PENDANT QUE LE CIRCUIT EST VIVANT
 NO DESCONECTAR MIENTRAS EN CIRCUITO EST ENCENDIDO
 NON SCOLLEGARE CON IL CIRCUITO IN TENSIONE

MARKINGS
 ATEX / UKEx markings, applied to the Models eSMART:
 AUFSCHRIFTEN
 ATEX / UKEx-Kennzeichnung, applied der Modelle eSMART:
 INSCRIPCIONES
 Marquages ATEX / UKEx, appliqué aux modèles eSMART:
 INSCRIPCIONES
 ATEX / UKEx marcos aplican a los modelos eSMART:
 MARCATURE
 Marcature ATEX / UKEx applicate ai modelli serie eSMART:

DEMKO 16 ATEX 1761X / UL22UKEX2725X
 II 3G Ex ic ec IIC T6 Gc 0°Camb+50°C
 T Amb: 0°C - +50°C

Type examination certificate number: DEMKO 16 ATEX 1761X / UL22UKEX2725X
 Baumusterprüfbescheinigung Nummer: DEMKO 16 ATEX 1761X / UL22UKEX2725X
 Numéro de certificat d'examen de type: DEMKO 16 ATEX 1761X / UL22UKEX2725X
 Número de certificat d'examen de type: DEMKO 16 ATEX 1761X / UL22UKEX2725X
 Certificado de esame di tipo numero: DEMKO 16 ATEX 1761X / UL22UKEX2725X

The products have been designed for use in an industrial environment in compliance with the 2014/30/EU directive / Diese Produkte wurden für die industrielle Nutzung hergestellt. Ihr Betrieb erfüllt die folgenden Bestimmungen 2014/30/EU / Ces pupitres ont été conçus pour utilisation dans un environnement industriel. Ils répondent aux normes 2014/30/UE / Estos productos están diseñados para su instalación en ambientes industriales cumpliendo con las norma 2014/30/UE / I prodotti sono stati progettati per l'impiego in ambiente industriale in conformità alla direttiva 2014/30/UE

These devices have been designed for use in potentially explosive atmospheres in accordance with 2014/34/EU Directive / Diese Geräte wurden für den Einsatz in explosionsgefährdeten Bereichen gemäß Richtlinie 2014/34/UE entwickelt. / Ces appareils ont été projetés pour être utilisés dans atmosphères en puissance explosives selon la Directive 2014/34/UE / Estos dispositivos se han diseñado para el uso en atmósferas potencialmente explosivas de acuerdo con la Directiva 2014/34/UE / Questi prodotti sono stati progettati per l'impiego in atmosfera potenzialmente esplosiva in conformità alla direttiva 2014/34/UE.

The products have been designed in compliance with:
 Die Produkte wurden konform den geltenden Normen und Standards erstellt:
 Les produits ont été desigines en conforme' aux normes:
 El producto ha sido diseñado en conformidad con:
 I prodotti sono stati progettati in conformità alle norme:

EN 61000-6-4 EN 61000-6-3	EN 55011 Class A EN 55022 Class B
EN 61000-6-2 EN 61000-6-1	EN 61000-4-2 EN 61000-4-3 EN 61000-4-4 EN 61000-4-5 EN 61000-4-6 EN 61000-4-8
EN 60079-0 EN 60079-7 EN 60079-11	EN 60945

Equipment group II, category 3 intended for use in potentially explosive atmospheres zones 2, G; gas. / Gerätegruppe II, Kategorie 3 für den Einsatz in explosionsgefährdeten Zonen 2, Gas. / Groupe d'équipement II, catégorie 3 entedue pour l'utilisation dans atmosphères en puissance explosives zone 2, gaz. / El equipamiento de la categoría 3 del grupo2 se ha diseñado para utilizarse en zonas 2 de atmósfera potencialmente explosiva, gas. / Apparecchiature di gruppo II, categoria 3 utilizzabili in atmosfere potenzialmente esplosive Zone 2, G: gas.

Type examination certificate number: DEMKO 16 ATEX 1761X / UL22UKEX2725X
 Baumusterprüfbescheinigung Nummer: DEMKO 16 ATEX 1761X / UL22UKEX2725X
 Numéro de certificat d'examen de type: DEMKO 16 ATEX 1761X / UL22UKEX2725X
 Número de certificat d'examen de type: DEMKO 16 ATEX 1761X / UL22UKEX2725X
 Certificado de esame di tipo numero: DEMKO 16 ATEX 1761X / UL22UKEX2725X



WARNING - Power, input and output (I/O) wiring must be in accordance with Class I, Division 2 wiring methods, Article 501.10 (B) of the National Electrical Code, NFPA 70 for installation in the U.S., or as specified in Section 18-1J2 of Canadian Electrical Code for installations within Canada and in accordance with the authority having jurisdictions.
 A. WARNING - EXPLOSION HAZARD - SUBSTITUTION OF ANY COMPONENT MAY IMPAIR SUITABILITY FOR CLASS I, DIVISION 2.
 B. WARNING - EXPLOSION HAZARD – DO NOT CONNECT OR DISCONNECT EQUIPMENT UNLESS POWER HAS BEEN REMOVED OR THE AREA IS KNOWN TO BE NON-HAZARDOUS.
 C. SUITABLE FOR USE IN CLASS I, DIVISION 2, GROUPS A, B, C AND D HAZARDOUS LOCATIONS, OR NONHAZARDOUS LOCATIONS ONLY.
 D. INSTALL IN AN ENCLOSURE SUITABLE FOR THE ENVIRONMENT SUCH THAT THE EQUIPMENT IS ONLY ACCESSIBLE WITH THE USE OF A TOOL.

AVERTISSEMENT - Le câblage de l'alimentation, des entrées et des sorties doit être en accord avec la méthode de câblage Classe I, Division 2, Article 501.10 (B) de la National Electrical Code, NFPA 70 pour les Etats-Unis, ou comme spécifié dans la section 18-1J2 de la Canadian Electrical Code pour les installations au Canada et en accord avec les autorités qui ont la juridiction.
 A. AVERTISSEMENT - RISQUES D'EXPLOSIONS - LE REMPLACEMENT DE COMPOSANTS PEUT DIMINUER LA COMPATIBILITÉ À LA CLASSE I, DIVISION 2.
 B. AVERTISSEMENT - RISQUES D'EXPLOSIONS - NE PAS DÉCONNECTER LES ÉQUIPEMENTS ALORS QUE LE CIRCUIT EST SOUS TENSION OU SI LA ZONE EST CONNU POUR ÊTRE DE CONCENTRATIONS EN INFLAMMABLES.
 C. PEUT ÊTRE UTILISÉ DANS LA CLASSE I, DIVISION 2, GROUPES A, B, C ET D ZONES DANGEREUSES, OU ENVIRONNEMENTS NON DANGEREUX SEULEMENT.
 D. INSTALLER DANS UN BOÎTIER ADAPTÉ À L'ENVIRONNEMENT DE MANIÈRE QUE L'ÉQUIPEMENT EST SEULEMENT ACCESSIBLE AVEC L'UTILISATION D'UN OUTIL.

EX4 This device cannot be disposed of as a domestic waste but according to WEEE European Directive 2012/19/UE
 Dieses Gerät darf nicht als Hausmüll entsorgt werden, sondern gemäß der WEEE-Richtlinie 2012/19/UE
 Cet appareil ne peut pas être éliminé en tant que déchet domestique, mais conformément à la directive européenne DEEE 2012/19/UE
 Este dispositivo no se puede tirar como un desecho doméstico, pero de acuerdo con la Directiva Europea RAEE 2012/19/UE
 Questo dispositivo non può essere smaltito come rifiuto domestico in accordo alla Direttiva Europea RAEE 2012/19/UE



7 PRODUCT IDENTIFICATION/ PRODUKT IDENTIFIKATION/ IDENTIFICATION DU PRODUIT/ IDENTIFICACIÓN DE PRODUCTO/ IDENTIFICAZIONE PRODOTTO

The product may be identified through a plate attached to the rear cover. You will have to know the type of unit you are using for correct usage of the information contained in the guide. An example of this plate is shown in the figure below.
 Das Produkt kann durch eine an der hinteren Abdeckung angebrachte Platte identifiziert werden. Sie müssen den Gerätetyp kennen, den Sie für die korrekte Verwendung der in diesem Handbuch enthaltenen Informationen verwenden.
 Ein Beispiel für diese Platte ist in der folgenden Abbildung dargestellt.
 Le produit peut être identifié à l'aide d'une plaque fixée au couvercle arrière. Vous devrez connaître le type d'unité que vous utilisez pour une utilisation correcte des informations contenues dans le guide. Un exemple de cette plaque est montré dans la figure ci-dessous.
 El producto se puede identificar a través de una etiqueta adjunta a la cubierta posterior. Deberá conocer el tipo de unidad que está utilizando para el uso correcto de la información contenida en la guía. Un ejemplo de esta etiqueta se muestra en la siguiente figura.
 Il prodotto può essere identificato attraverso un'etichetta attaccata al coperchio posteriore. Si dovrà conoscere il tipo di unità che si sta utilizzando per un uso corretto delle informazioni contenute nella guida. Un esempio di questa etichetta è mostrata nella figura seguente:



product model name eSMART04
 product part number ESM04U301
 year/week of production 2244
 serial number AA0001002000000001AA
 version id of the product 100201A07006000
 manufacturer address and read instruction warning Exor International S.p.A.
 Via Monte Fiorino 9-13
 IT-37057 San Giovanni Lupatoto (VR)

ATEX Marking DEMKO 16 ATEX 1761X / UL22UKEX2725X
 II 3G Ex ic ec IIC T6 Gc 0°Camb+50°C

Software available in these products is based on OpenSource. Visit oss.exorint.net for more details.
 Die in diesen Produkten verfügbare Software basiert auf OpenSource. Besuchen Sie oss.exorint.net für weitere Details.
 Les logiciels disponibles dans ces produits sont basés sur OpenSource. Visitez oss.exorint.net pour plus de détails.
 El software disponible en estos productos se basa en OpenSource. Visite oss.exorint.net para más detalles.
 Il software disponibile in questi prodotti si basa su OpenSource. Visita oss.exorint.net per maggiori dettagli.

Reproduction of the contents of this copyrighted document, in whole or part, without written permission of Exor International S.p.A., is prohibited.
 Dieses Dokument ist urheberrechtlich geschützt. Das vervielfältigen in Auszügen oder im Ganzen darf nicht ohne die schriftliche Zustimmung von Exor International S. p. A. vorgenommen werden.
 Il est interdit de reproduire ou transmettre tout ou partie de ce manuel, a quelques fins que ce soit, sans l'autorisation expresse de Exor International S.p.A.
 Se prohíbe la reproducción de cualquier parte de este manual sin el permiso escrito de Exor International S.p.A.
 Nessuna parte di questo manuale può essere riprodotta senza il preventivo permesso scritto di Exor International S.p.A.

User Manual available on/ Benutzerhandbuch verfügbar auf/ Manuel de l'utilisateur disponible sur/ Manual de usuario disponible/ Manuale utente disponibile su: www.exorint.com

MANESMARTxxU002 V.2.06 21.11.2022